



Photo studio
&
Gallery

ご利用ガイド

20220820ver

ご利用されるすべての方が、本ガイドをご一読ください。

入室時、前の利用者の清掃の不備、設備の不具合等がございましたら、ご利用前に、写真にてご報告ください。

スタジオ & ギャラリー内は
禁煙です

目次

1. スペースの住所
2. スペースまでの行き方
3. ギャラリー(B室)21時～24時のビル退室方法について
4. スタジオ & ギャラリー間取り
5. スタジオ & ギャラリーの立面図
6. 撮影スタジオのレンタル機材について
7. ギャラリーの設備・備品について
8. ギャラリーの展示方法について
9. 延長について
10. 原状回復について
11. 撮影スタジオのご注意点
12. 禁止事項及び賠償請求額
13. 喫煙スペースについて
14. 周辺駐車場について
15. 周辺便利施設について

スペースの住所

〒104-0032

東京都中央区八丁堀 3丁目7-7

原田ビル B1

※撮影スタジオ(A室)：ビルに向けてすぐ右側のドア (MISARU studio&gallery) から、地下1階までお越してください。

ギャラリー(B室)：ビルの正面玄関からビルの中に入って奥に階段がありますので下りて頂き、地下1階までお越してください。

宝町 徒歩 4分 浅草線
八丁堀 徒歩 5分 京葉線 日比谷線
京橋 徒歩 6分 銀座線
日本橋駅 徒歩 9分 東西線 浅草線 銀座線
茅場町 徒歩 9分 東西線 日比谷線
東京駅 徒歩 12分 山手線 丸の内線 etc.



misarU
Photo studio
&
Gallery

スペースまでの行き方

ビルに向いてすぐ右側のドア
(MISARU studio&gallery) から
地下1階までお越しください。

スタジオ ➤



ビルの正面玄関からビルの中に入って
奥に階段がありますので下りて頂き、地下1階までお越しください。

ギャラリー ➤

misarU
Photo studio
&
Gallery

スペースまでの行き方

- 違う方向から当ビル（原田ビル）のビュー



MISARU
Photo studio
&
Gallery

※ギャラリー(B室)21時～24時の ビル退室方法について

セキュリティ面のため、当ビルは夜間に正面玄関が施錠する必要があるございます。
正面玄関の施錠は、最後にビルを出たテナントがするという慣例が有ります。

退室の際に、
一階のテナント様はまだ営業中（光ってる）の場合は、
正面玄関が施錠は**不要**です。
一階のテナント様は閉店（暗くなっている）の場合は、
正面玄関を施錠が**必要**です。

正面玄関・ギャラリー(B室)を施錠し、必ずキーボックスに鍵を戻してください。

スタジオ & ギャラリー間取り

撮影スタジオの利用者様に：

多人数もしくは服装、道具などが多い場合、MISARUギャラリー（当スタジオと同じビル・移動時間20秒・広さ34㎡・高さ2.5m）は撮影スタジオの控え室としてご利用することができます。

*** ギャラリーを控え室としてご利用することはギャラリーに他のお客様の予約が入っていない時のみ可能です。**

ご利用料金：2,500円/時間（税別）

最大料金：10,000円/日（税別）



ギャラリー

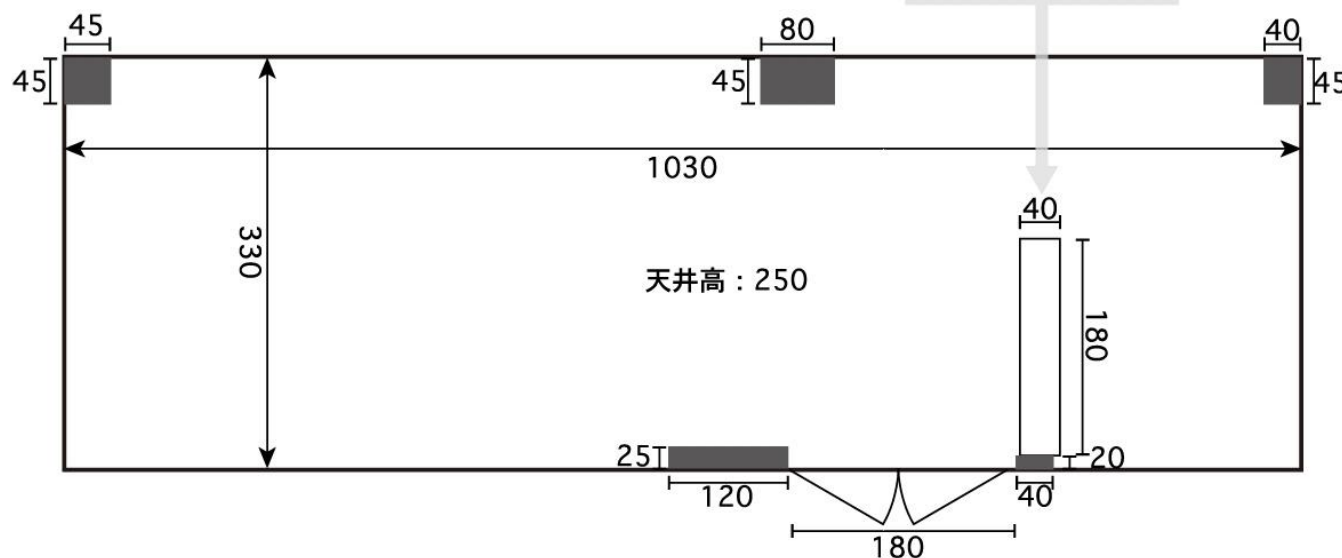

撮影スタジオ

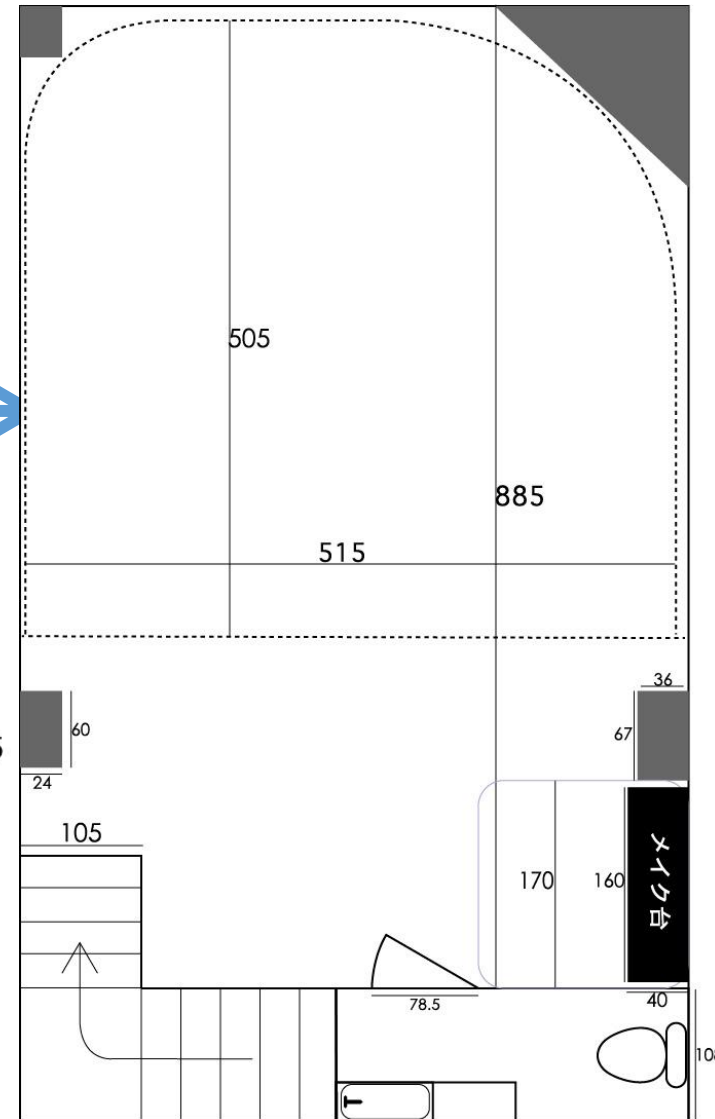

misarU

Photo studio

&

Gallery

スタジオ & ギャラリーの立面図

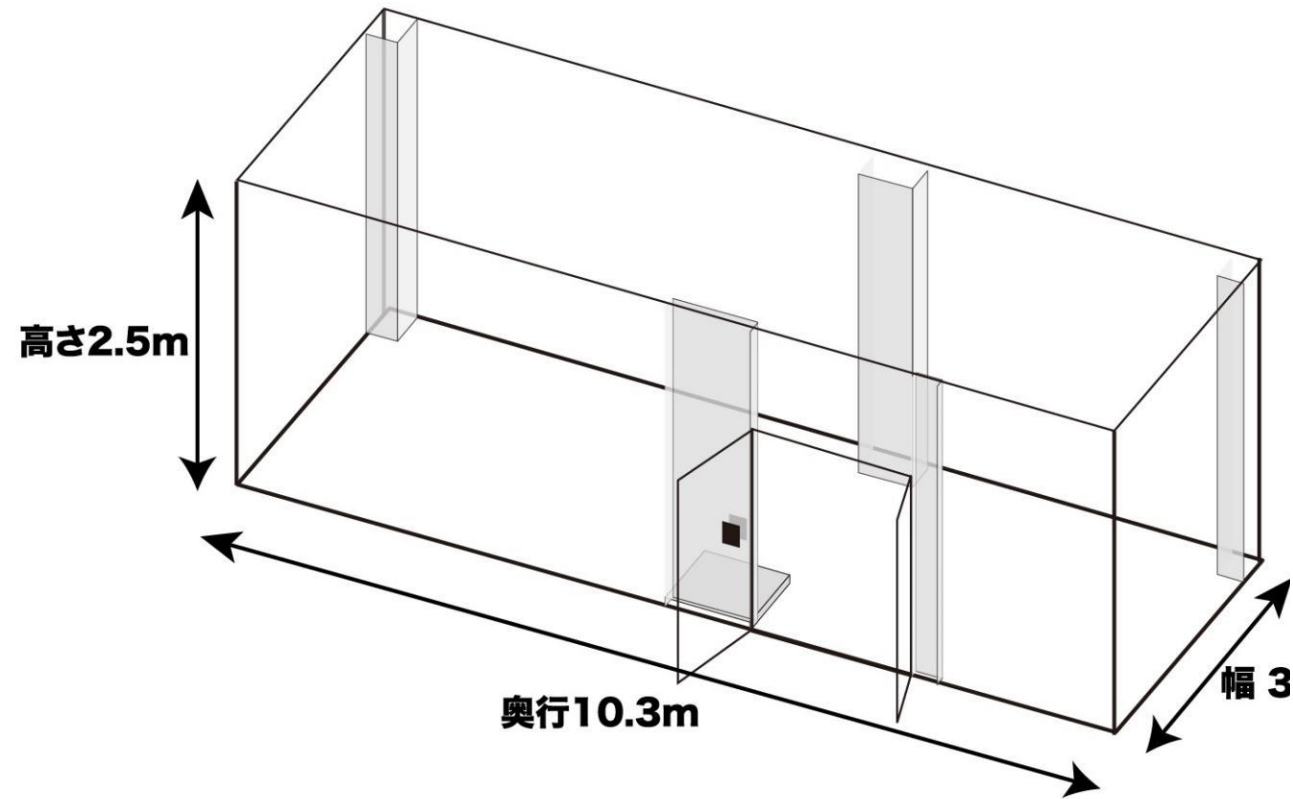

ギャラリー

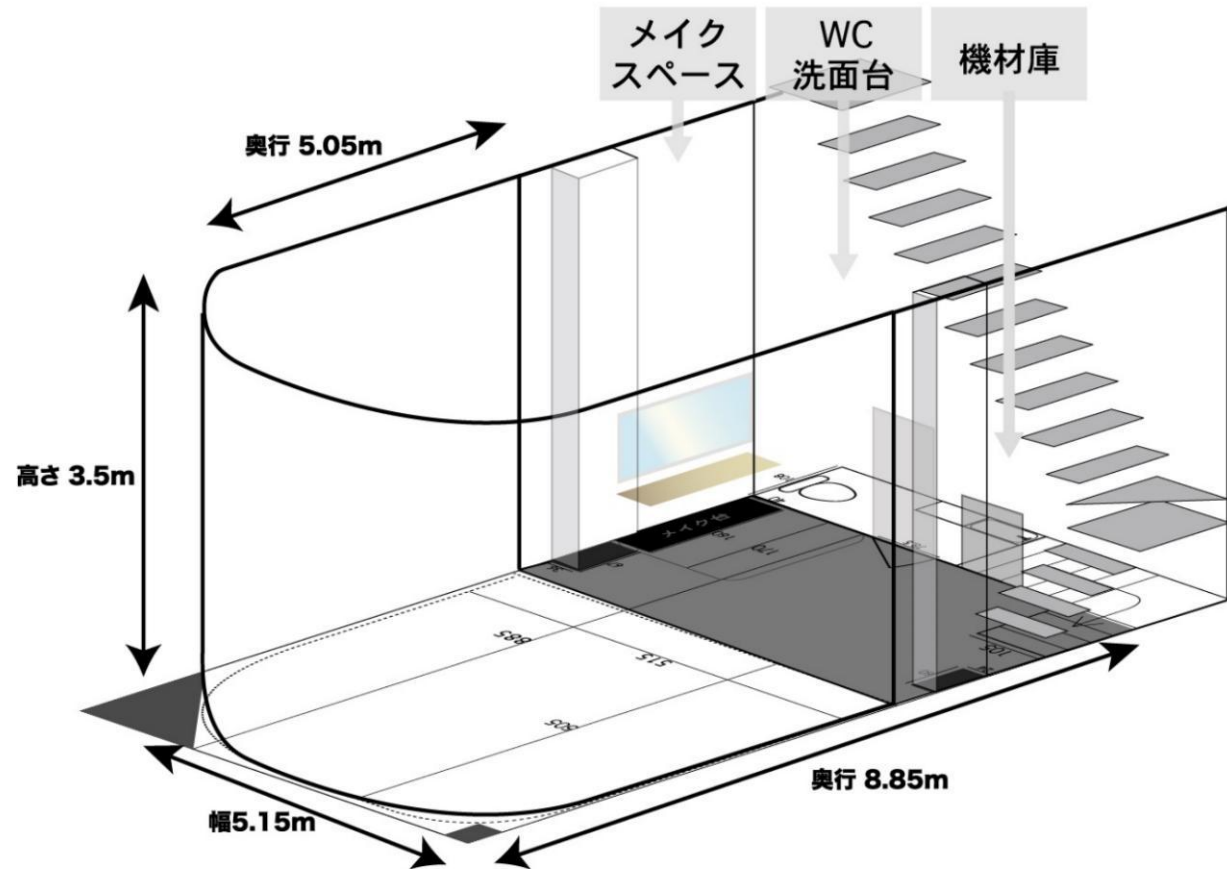

スタジオ

撮影スタジオのレンタル機材について

- ・機材の組み方、使い方、不明な箇所が少しでもあれば質問してください。スタッフは丁寧に分かりやすく説明してくれるので、遠慮せずに質問しましょう。
- ・スタッフの常駐はしております。急遽機材のレンタル等が必要になった場合は、お手数ですがスタッフまでお申し付けください。無断利用が判明した場合、違反金をいただきます。
- ・スタジオ、撮影スタジオ内の機材、備品に対する破損・紛失・汚れ等の不利益が生じた場合、損害負担をお願い致します。

レンタル機材

<機材使い放題プラン><機材使い放題プランPLUS>は以下のレンタル機材使い放題!

Rental equipment of basic plan

MISARUスタジオの貸し出し機材は充実のラインナップ。

ライティングの可能性が広がります。

最先端の撮影機材とリーズナブルな価格も魅力的です。

メインにProfoto D2 1000w モノブロックストロボ3灯をご用意しております。

それに付随するソフトボックス、アンブレラなど純正アクセサリも充実しております。

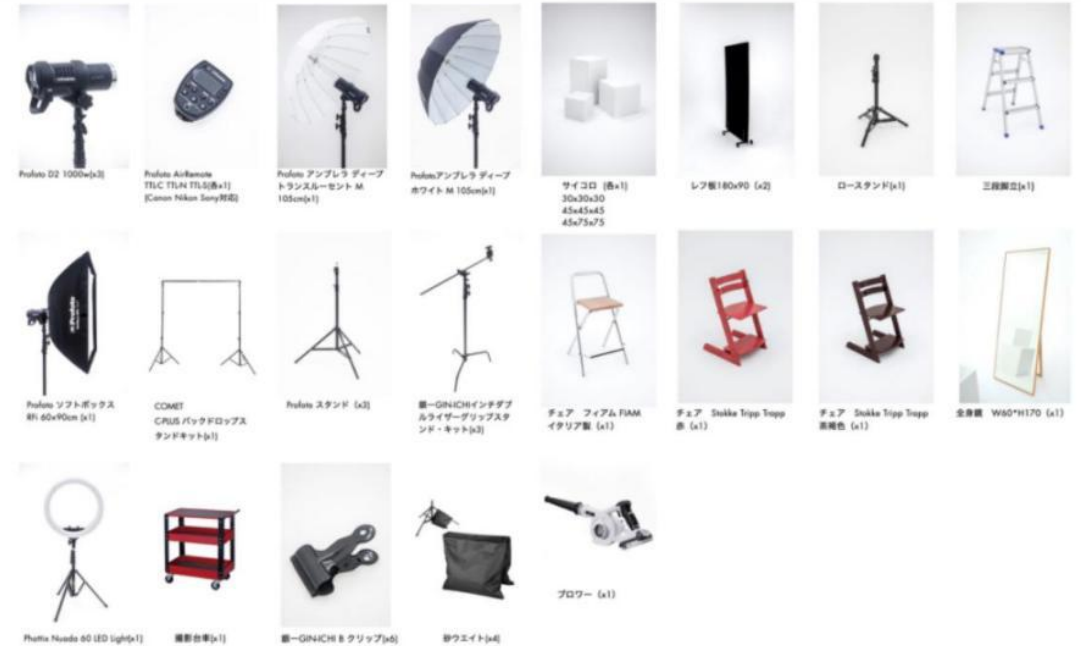

撮影スタジオのレンタル機材について

有料追加オプション

<機材使い放題プランPLUS>は以下全ての有料レンタル機材も使い放題！

additional options (charged)

MISARUスタジオの貸し出し機材は充実しております。

撮影機材が足りない時も安心！

*表記の料金は全て税別価格です、料金の消費税(10%)が加算されます。

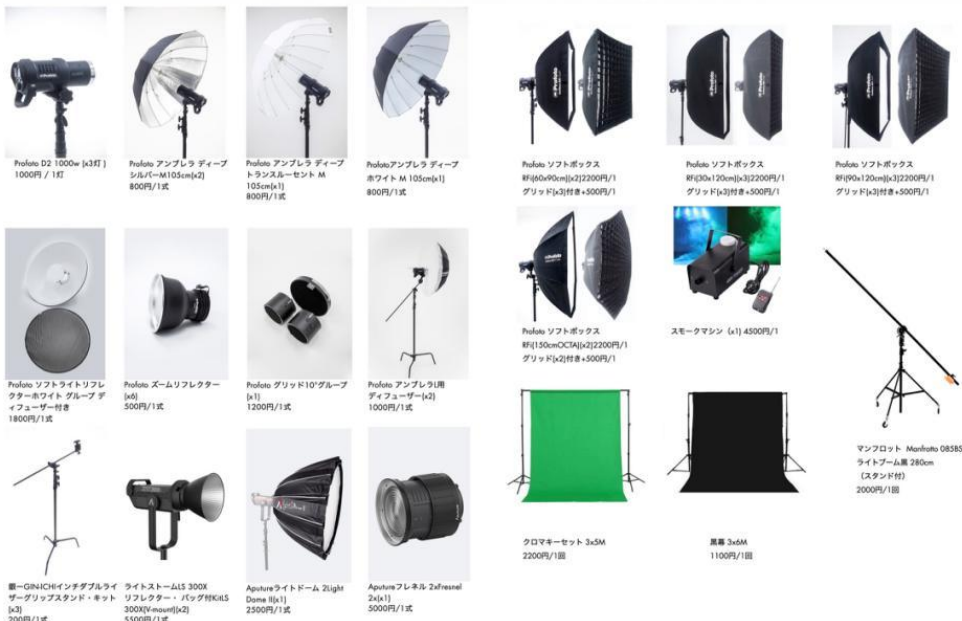

消耗品 (有料)

Consumables (charged)



背景紙 2.72Mx11m 2000/M 常備色
他色の背景紙もご使用いただけますが、予約する時にお申し付けください。

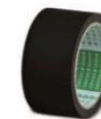

光洋化学 カットエース つや消し
黒 50mmx25m 600円/個

『有料追加オプション』と『有料消耗品』のご利用があれば、事前にお教えいただくと、ご準備申し上げます。
当然ながら、当日の状況に応じて決めても結構です。

『有料追加オプション』と『有料消耗品』の料金は当日に御支払いいただくこともできます。

ギャラリーの設備・備品について

全て無料でご使用いただけます。



照明：スポットライト 150W相当 18W 大光量2400lm
(昼白色 5600K) 18灯



THE TABLE / 杉無垢材 x Black Steel
幅 250cm x 奥行 90cm 1式



折りたたみコンテナ 高さ37.5cmx幅 60cm x 奥行 41cm
13個 (積み重ねてカウンターや展示台に)



モニター 日本エイサー 61.47 x 20 x 45.71 cm;
27 インチ/1920 x 1080 Pixels/HDMIポート数:2

ギャラリーの展示方法について

コンテナボックス等の什器を、無料にてご利用いただけます。
作品の設置は釘打ちでお願い致します。

※両面テープによる直貼りは当方指定の製品に限り使用可能です。
展示に必要な道具、釘等は当方に準備しております。

利用者様がグッズや写真をギャラリーの壁に自分のテープで無理やりに固定し、壁が破損、汚損してしまった。
その場合は、原状回復にかかる費用・営業停止期間の補償額を請求させていただきます。



延長について

スタジオ & ギャラリー 共通

- ・ 予約時間から5分以上すぎると延長とみなし、30分の使用料金を加算します。
- ・ 使用の延長は次の時間帯に他のお客様の予約が入っていない時のみ可能です。
- ・ 延長は30分単位の料金を請求になります。

延長規則の適用範囲：

撮影スタジオ

スタジオの控え室*

ギャラリーの時間貸しプラン

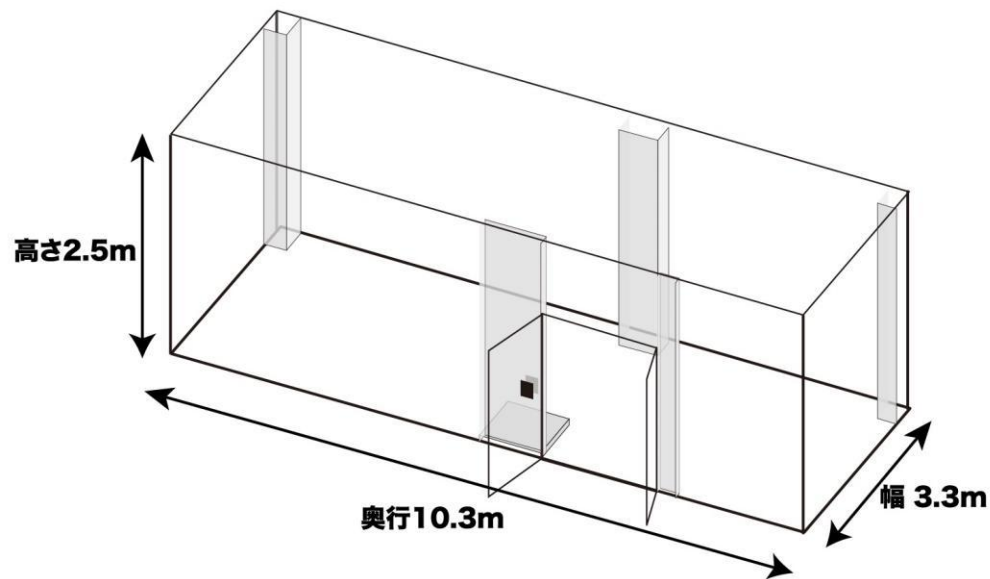
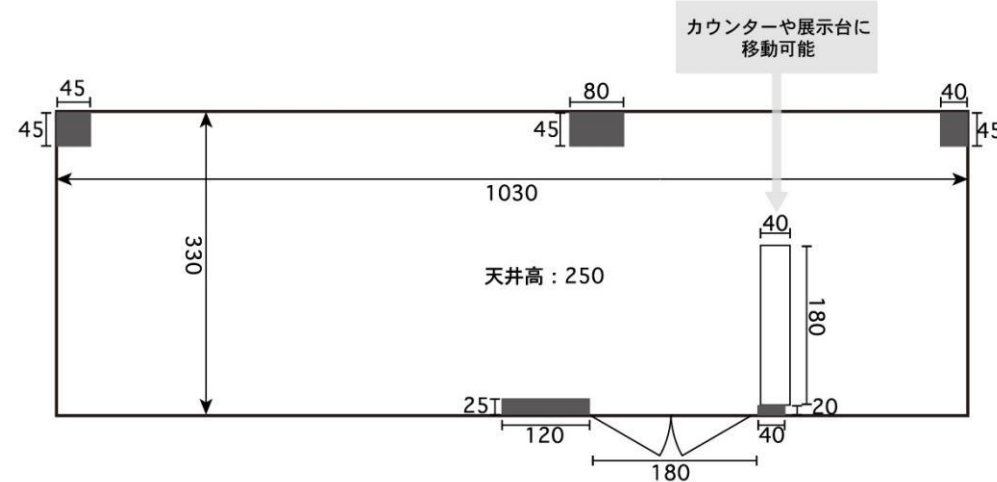

*撮影スタジオの利用者様に：

多人数もしくは服装、道具などが多い場合、MISARUギャラリー（当スタジオと同じビル・移動時間20秒・詳しくは以下の平面図、立面図をご参考下さい）は撮影スタジオの控え室としてご利用することができます。

*ギャラリーを控え室としてご利用することはギャラリーに他のお客様の予約が入っていない時のみ可能です。

ご利用料金：2,500円/時間（税別）

最大料金：10,000円/日（税別）

（以下は一例となります）

例1：

利用時間：2時間

2,500円/時間（税別）x 2時間=5,000円（税別）

例2：

利用時間：5時間

通常は：2,500円/時間（税別）x 5時間=12,500円（税別）

→最大料金が適用され 10,000円（税別）となる

ギャラリーの利用者にトイレのご案内



ギャラリーの利用者がトイレをご利用したい場合、恐れ入りますが、近いのコンビニのトイレをお利用ください。



- 1階に共用トイレがありますが、1階のテナントの専用トイレになります、急ぎの場合以外の方は、できるだけ使用をお控えくださいますようお願いいたします。

コンビニ
徒歩90秒

ギャラリーの利用者に電源スイッチのご案内



照明：スポットライト 150W相当 18W 大光量2400lm
(昼白色 5600K) 18灯



※換気扇スイッチ
常にスイッチオン！
切らないで下さい。

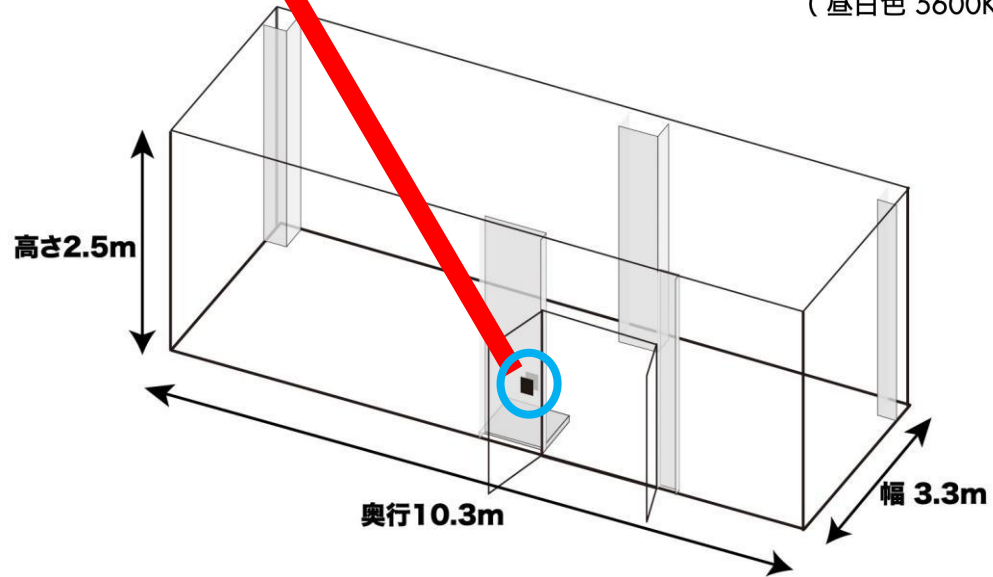

※退出時は必ず
換気扇以外、
全ての電源を切
ってください。



除湿機について



こちらは除湿機です。タンクに水が溜まって、捨てたい場合、ビルの外にある、排水溝に捨ててください。（声をかけていただければ、スタッフが行ってもよろしいです。）

**※退出時は必ず
電源を切ってください。**



空気清浄機、加湿器について



リモコンです

・空気清浄機はご利用することができますが、**水を入れることは禁止です。**
(加湿機能の利用は禁止です)
加湿機能が必要と判断する場合、スタッフが行います。ご利用者様自身での操作は禁止いたします。**無断利用が判明した場合、違反金をいただきます。**

万が一パーツ（リモコン等）が欠損した場合は、ご連絡ください。
汚損、欠損したままの無断放置は罰金対象となります。

**※退出時は必ず
電源を切ってください。**

原状回復について スタジオ & ギャラリー 共通

- 利用後は、セルフクリーニングを実施し、元の状態に戻してください。
- 退出時は、部屋の写真をお取りいただき、お送りください。

※入室時、前の利用者の清掃の不備、設備の不具合等がございましたら、ご利用前に、写真にてご報告ください。

※退出時は必ず

エアコン・電気等の電源を切ってください。

• ご利用中に発生したゴミは全てお持ち帰り頂いておりますので、ご了承くださいませ。

※後日、当ビル他のテナント様やオーナー からクレームが発生した場合は、賠償請求の対象となりますのでご注意ください。

ギャラリー退室の際の注意点について

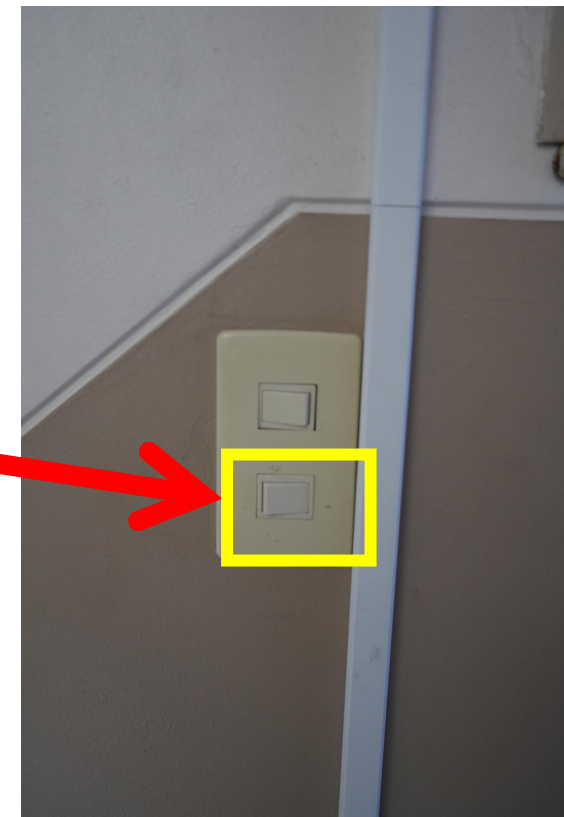

下のスイッチです

**※退出時は必ず
奥の階段の電気の電源も切ってください。**

撮影スタジオのご注意点

- スタジオ内のワゴンの移動は、事故防止のためスタジオスタッフがを行います。ご利用者様自身での操作は禁止いたします。
- スタッフの常駐はしております。急遽機材のレンタル等が必要になった場合は、お手数ですがスタッフまでお申し付けください。無断利用が判明した場合、違反金をいただきます。

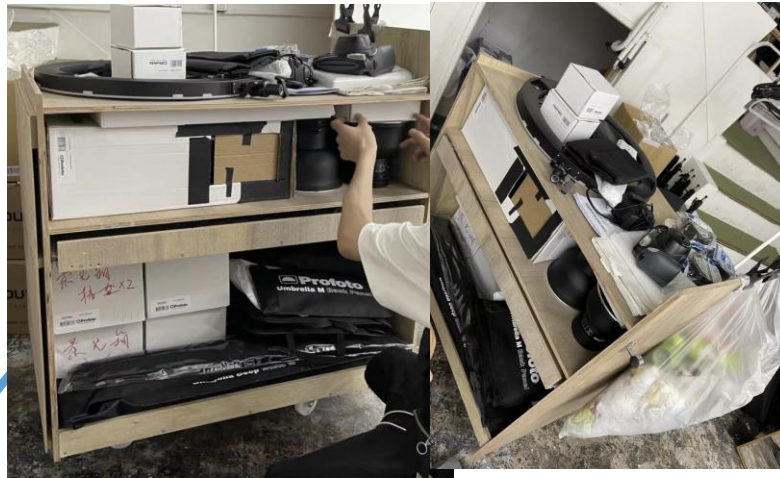
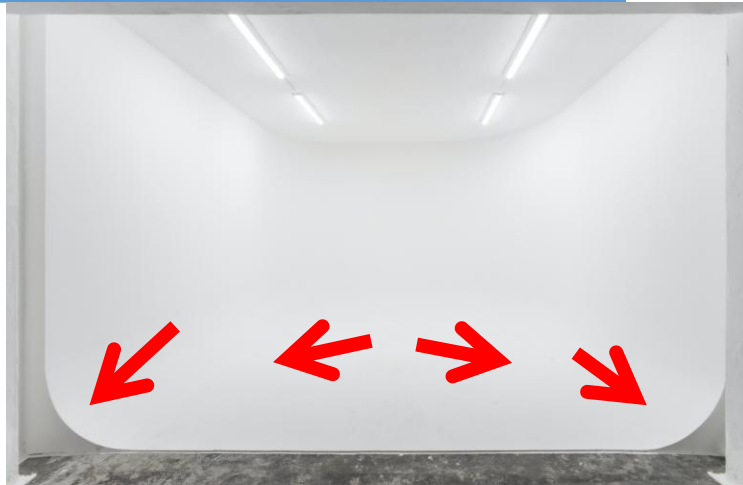

- 撮影スペース内(白ホリ上)での飲食はご遠慮ください。
- スタジオ内は一部(白ホリ上)土足厳禁となっております。靴を履いて撮影される場合は、靴の裏をよく拭いてご利用いただくか、靴底にマスキングテープや養生テープを貼ってご利用ください。

- 白ホリゾントの汚れが多く、塗装の必要がある場合は塗装料(¥5,000)を頂きますのでご了承ください。
- 白ホリゾントのアール部分に、立ったり踏んだり、物を乗せたりすると、傷や割れの原因となる恐れがありますのでご注意ください。白ホリゾントの毀損等損害が発生した場合は、修復費用(程度による¥5,000~¥20,000)を請求させていただきます。(詳しくは『禁止事項及び賠償請求額』)

禁止事項及び賠償請求額スタジオ & ギャラリー共通

- ・ 禁止事項及び賠償請求額（目安）を下記のとおり定めます。
- ・ 状況により、複数のケースの適用・原状回復にかかる費用・営業停止期間の補償額を請求させていただきます。

損害賠償となるケース(例)

損害賠償額

- | | |
|---|-------------------|
| ・ 鍵の紛失(鍵を利用して開錠した方) | 30,000円 |
| ・ 臭いの強い食品によって匂いが取れなくなった場合 | 30,000円 + クリーニング代 |
| ・ 無断での延長、早めの入室※延長の手続きが可能です | 30,000円 + 使用料 |
| ・ 施設・備品の破損、汚損の未報告 | 30,000円 + 修理費用 |
| ・ 室内及びビル内での喫煙／ビル内へ及び及び周りの吸い殻の放置 | 30,000円 + クリーニング代 |
| ・ ドア、窓、鍵、キーボックスの開けっ放しによる盗難や破損の被害 | 30,000円 + 被害額 |
| ・ 近隣からのクレーム（騒音等）につながる行為 | 30,000円 |
| ・ その他施設の運営継続に支障をきたす行為 | 30,000円 |
| ・ 白ホリゾントのアール部分に、立ったり踏んだり、物を乗せたりによって白ホリゾントが破損、汚損 | 30,000円 + 修理費用 |

喫煙スペースについてスタジオ&ギャラリー共通

・スタジオ&ギャラリー内は禁煙です。

・3人以上の集団でビル周囲にでの喫煙は当ビル他のテナント様への迷惑となりますので、ご配慮をお願いします。多人数が喫煙する場合はビルから離れている所に、もしくは最大2人ずつお願いします。



喫煙スペース

喫煙スペース

※喫煙スペース以外でのマンション内の喫煙は禁止です。

※禁止場所での喫煙や吸い殻の放置は、賠償請求の対象になります。

misarU

Photo studio
&
Gallery



喫煙禁止

正面玄関

喫煙スペース

喫煙スペース

周辺駐車場について



- 駐車場台数11台

※駐車場の前は一方通行となっております。

※ビルの入り口は、東側です。



周辺便利施設について



※撮影道具
としてお花
が必要な時
に便利



お花屋さん
徒歩50秒



郵便局
徒歩30秒



コンビニ
徒歩90秒



交番
徒歩60秒

周辺便利施設について

- 近くに2か所、自動販売機があります。



- 1階に共用トイレがありますが、1階のテナントの専用トイレになります、急ぎの場合以外の方は、できるだけ使用をお控えくださいますようお願いいたします。

misarU
Photo studio
&
Gallery